

C-profil svingkran med skråstræber type OB

I denne type svingkraner er afstivningen placeret over C- profilet. Denne type har den mindste egenvægt derfor let drejelig. C-profilet er designet så løbekatten ruller meget let. Denne type, - er den bedst egnede til lette og mange håndteringer.

A. Søjlesvingkran fritstående.

Kraningeniørens fritstående svingkraner leveres i samlesæt og består af 2 hoveddele: søjlen og svingarmen. Søjlerne er designet og fremstilles til den ønskede svingarms type. Svingarmen er fastgjort til søjlen ved hjælp af en drejeksels.

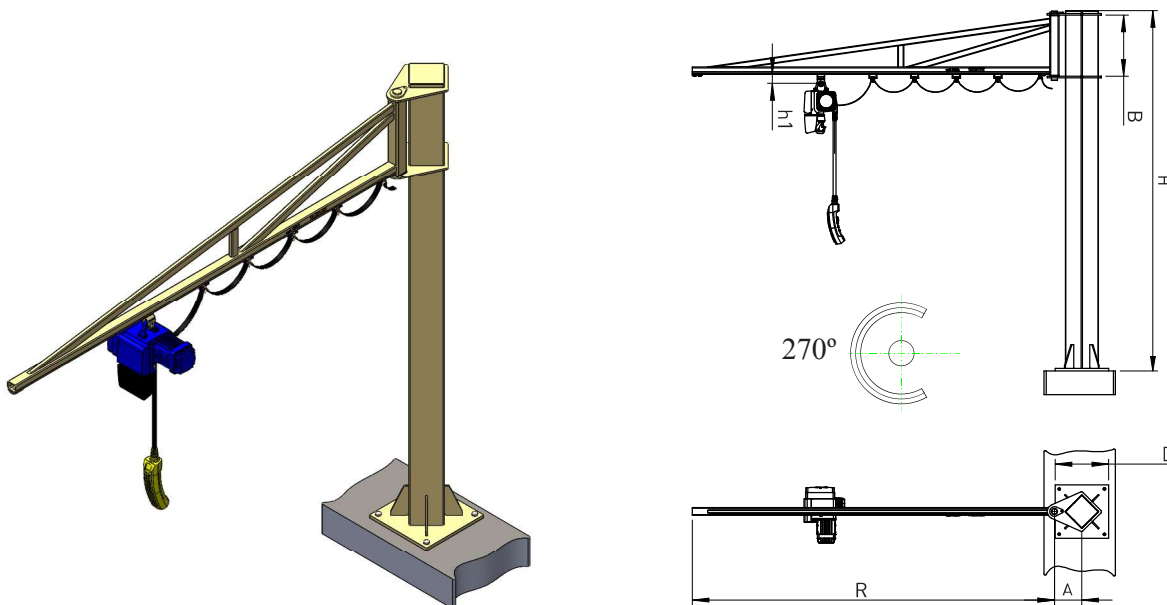

SWL (kg)	C-profil søjlesvingkran type OB Kraningeniøren varenummer	Svingarms dimensioner				Søjle dimensioner			
		Svingarm længde R (m)	C- Profil	Konsolafstand B (mm)	Løbekat høje h1 (mm)	Total højde H (mm)	Højde under svingarm H (mm) *	Centersøjle til drejepunkt A (mm)	Fodplade størrelse D (mm)
80	24.J053.K30	3	24.000	500	65	3000	2500	230	450x450
	24.J054.K30	4	24.000	500	65	3000	2500	230	450x450
	24.J065.K30	5	24.000	600	65	3000	2400	230	450x450
	25.J066.K30	6	25.000	600	77	3000	2400	260	600x600
125	25.J053.K30	3	25.000	500	77	3000	2500	230	450x450
	25.J054.K30	4	25.000	500	77	3000	2500	230	450x450
	25.J065.K30	5	25.000	600	77	3000	2400	230	600x600
	25.J0756.K30	6	25.000	750	77	3000	2250	260	600x600
250	25.J063.K30	3	25.000	600	77	3000	2400	230	600x600
	25.J064.K30	4	25.000	600	77	3000	2400	260	600x600
	26.J0755.K30	5	26.000	750	94	3000	2250	260	700x700
	26.J0856.K30	6	26.000	850	94	3000	2150	260	700x700
500	26.J0753.K35	3	26.000	750	94	3500	2750	260	450x450
	26.J0754.K35	4	26.000	750	94	3500	2750	260	600x600
	27.J0855.K35	5	27.000	850	123	3500	2650	260	600x600
	27.J106.K35	6	27.000	1000	123	3500	2500	315	700x700
1000	27.J0753.K35	3	27.000	750	123	3500	2750	315	700x700
	27.J0854.K35	4	27.000	850	123	3500	2650	315	700x700

* Søjler leveres op til 5 meter på forespørgsel.